

## Demontage Schubstange: für Auflaufeinrichtungen mit Scheibenbremsen

1. Spannschloss ① ganz lösen
2. Handbremshebel ② ganz anziehen: Vorsicht! Handbremshebel wird durch Gasfeder ④ zurückgedrückt!
3. Bolzen mit Sicherung ③ demontieren und Gasfeder ④ aus Aufnahme herausschwenken
4. Faltenbalg ⑤ von der Kugelkupplung ⑥ zurückschieben
5. Sechskantschrauben ⑦ und ⑧ demontieren
6. Umlenkhebel ⑨ nach unten aus dem Gehäuse ⑩ ziehen
7. Schubstange ⑪ nach vorn aus dem Gehäuse ⑩ ziehen

Montage der Schubstange in umgekehrter Reihenfolge.

Zur Montage des Bolzens ③ muss die Gasfeder ④ gegebenenfalls geringfügig mit dem Handbremshebel ② vorgespannt werden.

Achtung: die Schrauben ⑦ und ⑧ dürfen nur so fest angezogen werden, das sich Schubstange und Umlenkhebel noch bewegen können!

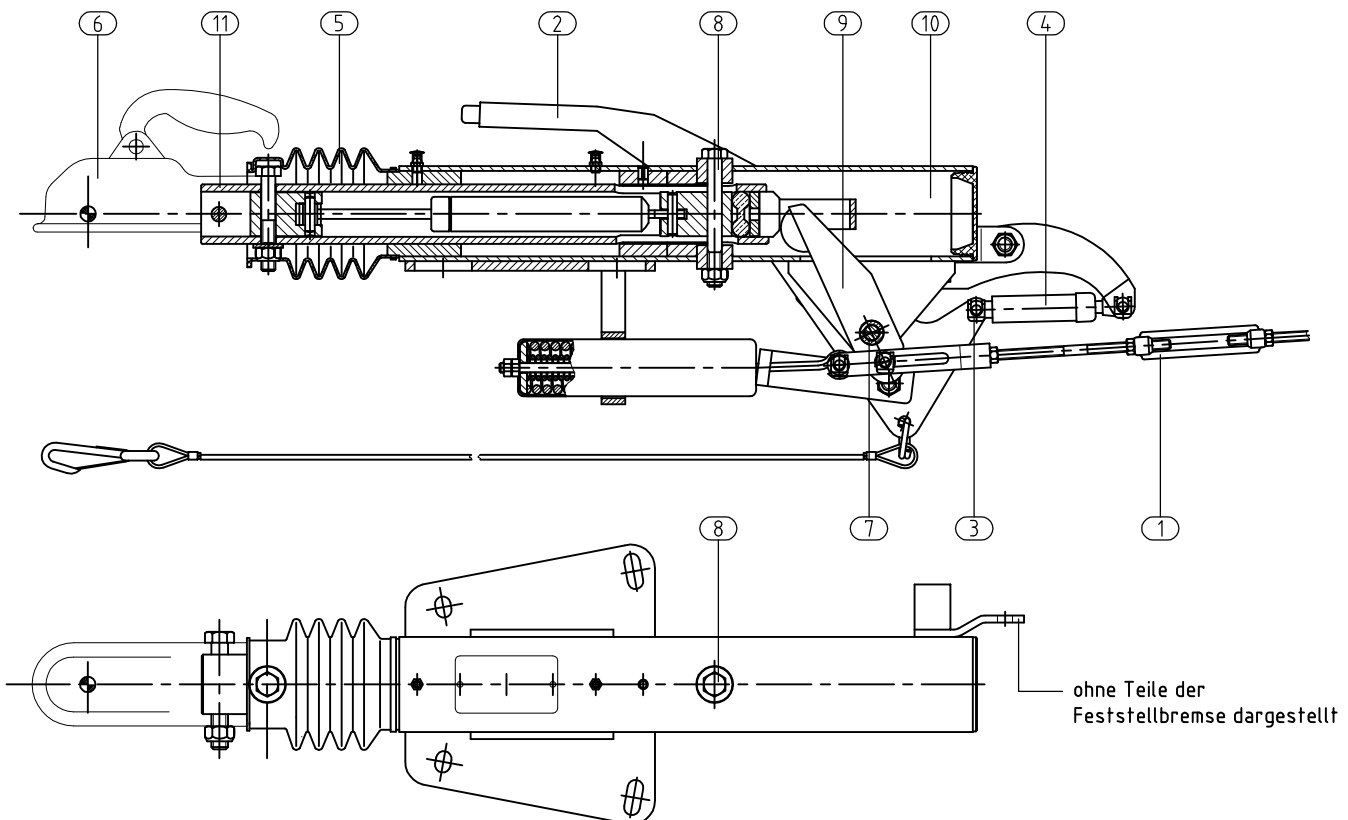

Abweichungen von dieser Anleitung nur mit Zustimmung des Herstellers.  
Änderungen vorbehalten!

| Nummer | Datum      |
|--------|------------|
| MA-055 | 04.11.2004 |