

**Montage- und Wartungsanleitung**  
**Unterfahrschutz, starr, Typ: WUF 105 SP**  
**EG-Typgenehmigung-Nr.: E4-58R-020039**

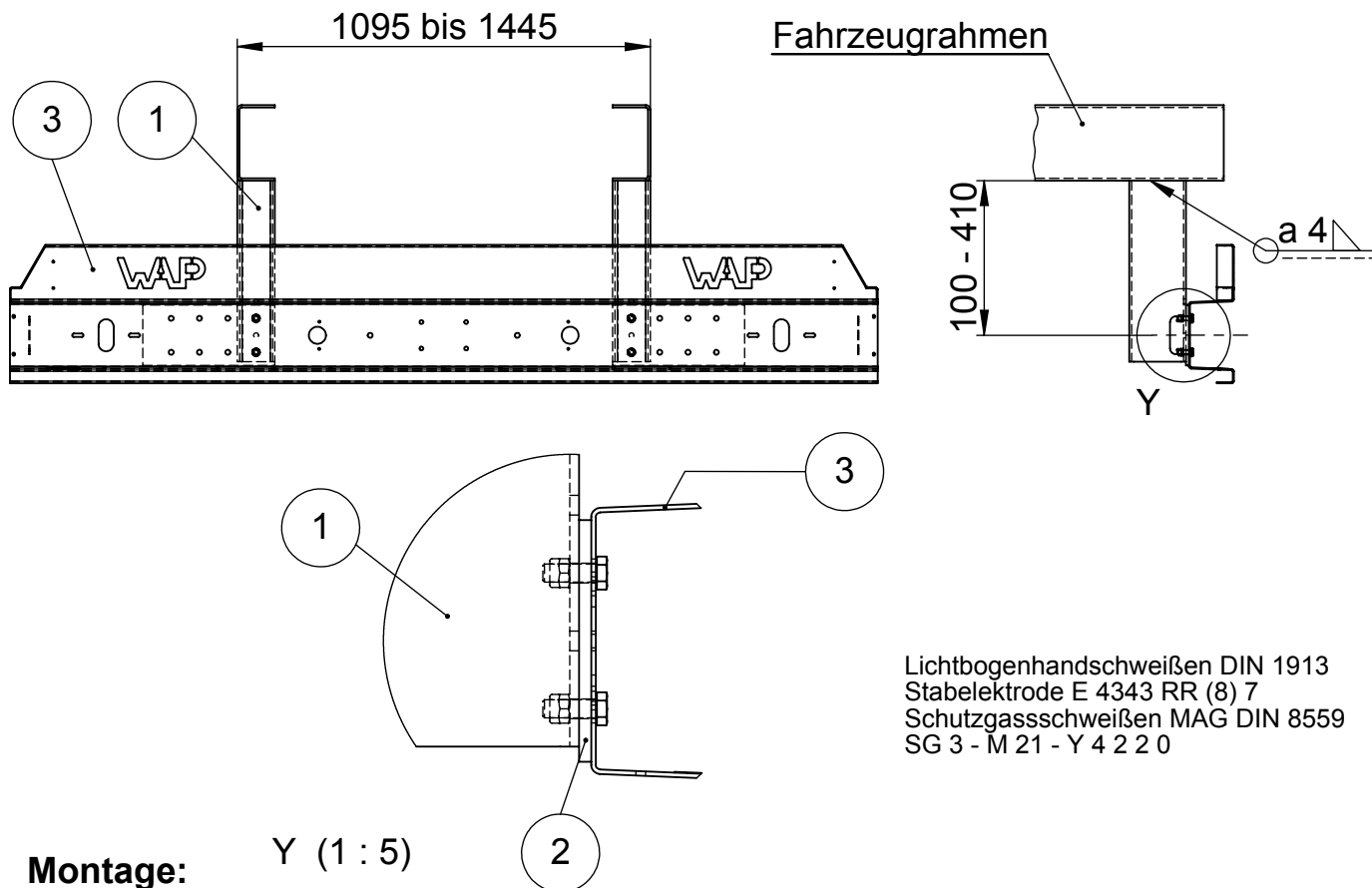

Lichtbogenhandschweißen DIN 1913  
Stabelektrode E 4343 RR (8) 7  
Schutzgassschweißen MAG DIN 8559  
SG 3 - M 21 - Y 4 2 2 0

**Montage:**

Y (1 : 5)

Die Standrohre (Pos. 1) werden heckseitig am Fahrzeugrahmen angebracht. Hierbei werden die Standrohre (aus Hohlprofilen) mit einer Rundumschweißnaht, a=4 mit dem Fahrzeugrahmen verschweißt.

Einbaumaße siehe Zeichnung Nr. 4803424

Bei der Verschraubung zwischen Standrohre und Querträger (Pos.3) werden zwei Verstärkungsplatten (Pos.2) zwischengeschraubt.

Verschraubt wird mit:

- 4 Stück 6kt.-Schraube M12 x 35, DIN 931 oder DIN 933, Festigkeitsklasse 8.8.
- 4 Stück 6kt.-Mutter M12, DIN 980 oder DIN 934, Festigkeitsklasse 8.

Sollten die Verschraubungslöcher in den Standrohren als Langlöcher ausgeführt sein, ist mit 4 Stück Scheiben 13, DIN 125 zu verschrauben.

Das Anziehdrehmoment beträgt 79 Nm.

Darüber hinaus sind die Aufbaurichtlinien der Fahrzeughersteller zu beachten.

**Wartung:**

Die Schraubverbindungen Standrohre/Querträger sind vierteljährlich auf festen Sitz zu prüfen und gegebenenfalls nachzuziehen.

Abweichungen von dieser Anleitung nur mit Zustimmung des Herstellers.

Nummer	Blatt	Datum	Name
MA-103	1/1	19.01.2010	Joachim