

Bestellblatt für Zugdeichsel Typ: WLZD, Ausf. TKL

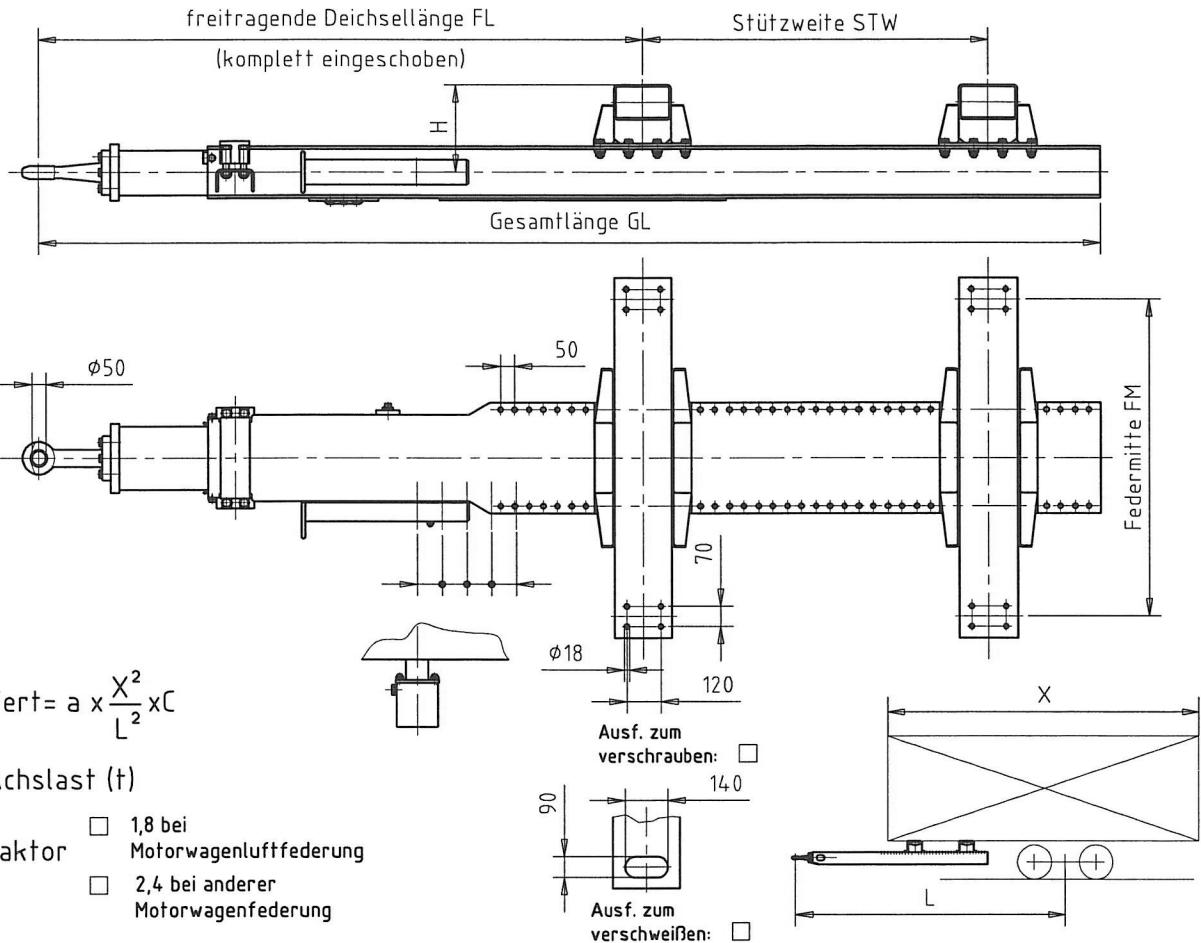

Kundendaten:

Kunde: _____ Bearbeiter: _____ gewünschter Liefertermin: _____

Telefon: _____ Telefax: _____ E-Mail: _____

Kenndaten der Zugdeichsel:

Gesamtlänge: _____ mm D/Dc-Wert: _____ kN Maß STW: _____ mm

max. freitrag. Deichsellänge: _____ mm V-Wert: _____ kN Maß X: _____ mm

Bestellmenge: _____ Achslast C: _____ t Maß L: _____ mm

Zugöse, Typ: _____ Stützlast: _____ kg Sonstiges: _____

Verstellung: _____ mm Maß H: _____ mm _____

mechanisch pneumatisch Maß FM: _____ mm _____