

Einachs-Fahrgestell, Gesamtgewicht 850 - 1800 kg

Baureihe: speziell für Wohnwagen oder Verkaufswagen, niedrige Bauform

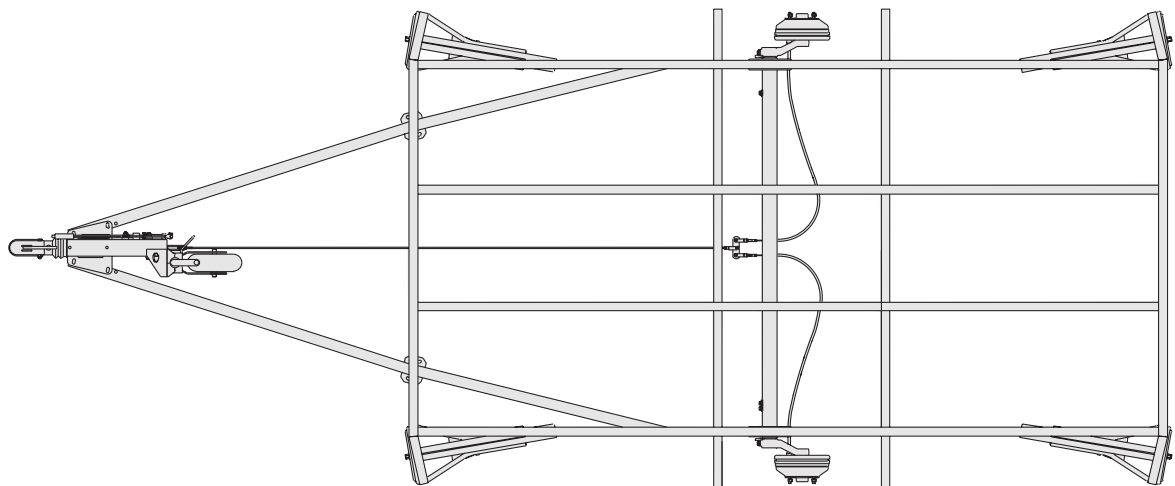
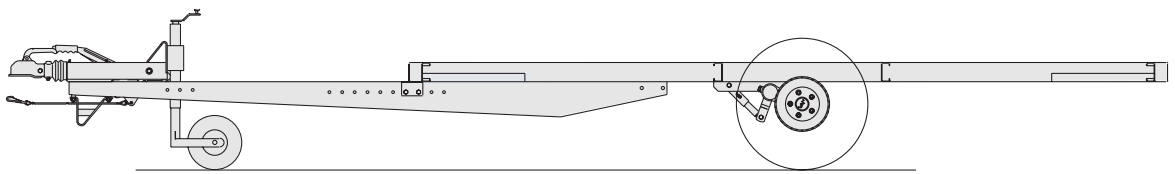

- Auflaufeinrichtung mit Universal-Stützradhalter
- Zuggabel, Typ WZ 20/35
- C-Profil-Rahmen
- Einachs-Langgestänge aus Niro-Stahl
- Ausdrehstützen (wahlweise)
- Stoßdämpferanlage (wahlweise)
- Fahrwerk komplett montiert

Maße und Ausführungen auf Anfrage.
Irrtum und Änderung vorbehalten!

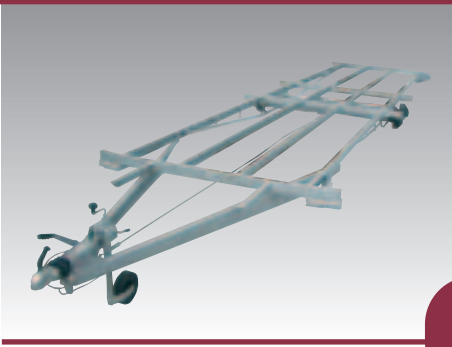

Tandem Fahrgestell Gesamtgewicht 1500 kg - 3500 kg

Baureihe: speziell für Wohnwagen oder Verkaufswagen, niedrige Bauform

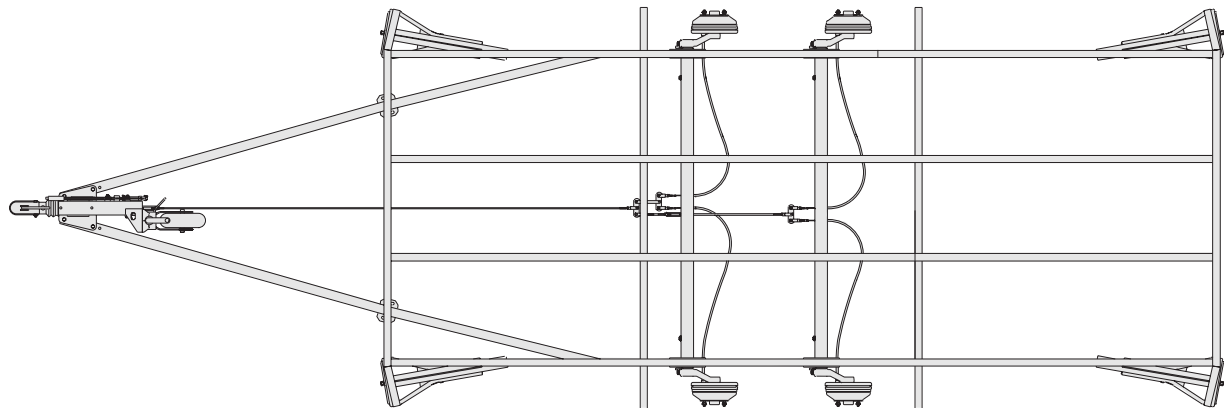
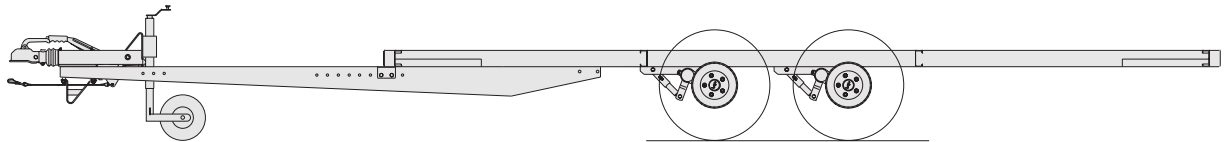

- Aufauffeinrichtung mit Universal-Stützradhalter
- Zuggabel, Typ WZ 20/35
- C-Profil-Rahmen (mit Unterzug, wahlweise)
- Tandem-Langgestänge aus Niro-Stahl
- Ausdrehstützen (wahlweise)
- Stoßdämpferanlage (wahlweise)
- Fahrwerk komplett montiert

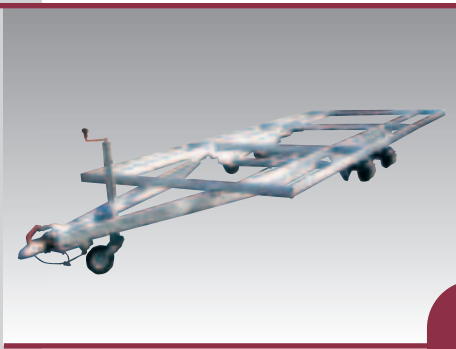

Tandem Fahrgestell, Gesamtgewicht 1500 kg - 3500 kg

Baureihe: Hochlader für Plateau- und Kofferaufbauten

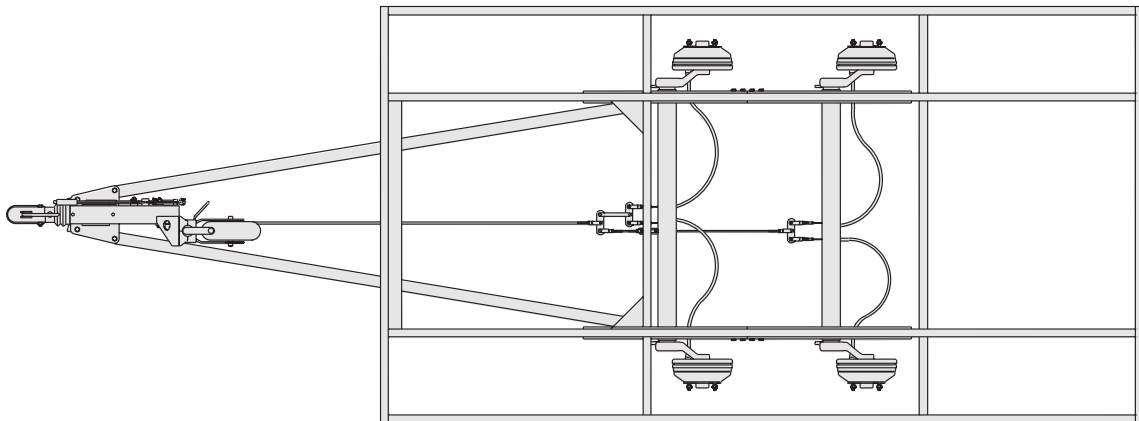
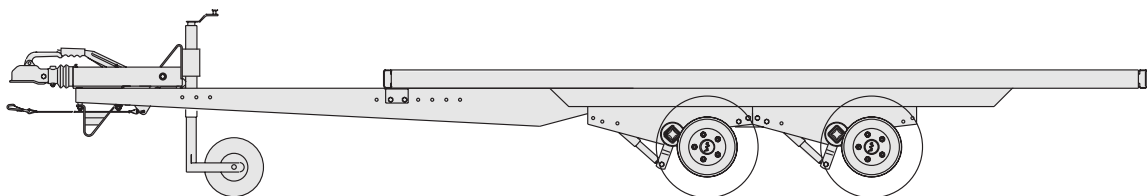

- Auflaufeinrichtung mit Universal-Stützradhalter
- Zuggabel, Typ WZ 20/35
- C-Profil-Rahmen (mit Unterzug, wahlweise)
- Tandem-Langgestänge aus Niro-Stahl
- Ausdrehstützen (wahlweise)
- Stoßdämpferanlage (wahlweise)
- Fahrwerk komplett montiert

Maße und Ausführungen auf Anfrage.
Irrtum und Änderung vorbehalten!

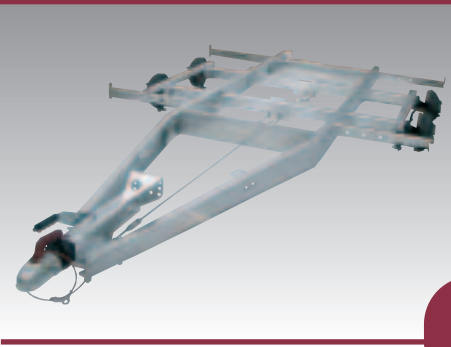

Längsträger-Sicherheits-Fahrwerk Gesamtgewicht bis 2700 kg

Baureihe: speziell für Vieh- und Pferdetransporter

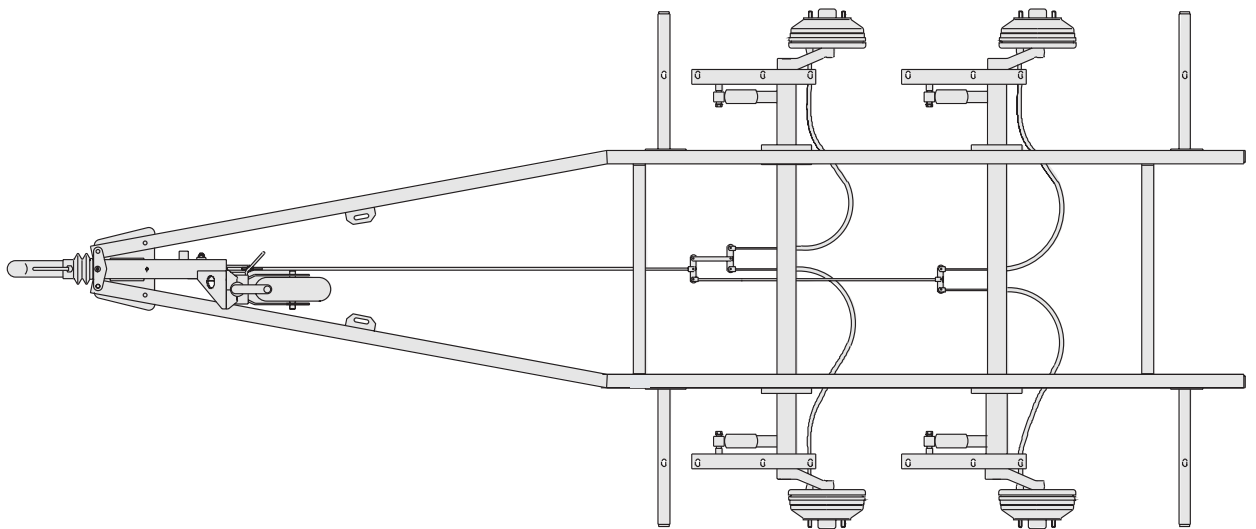
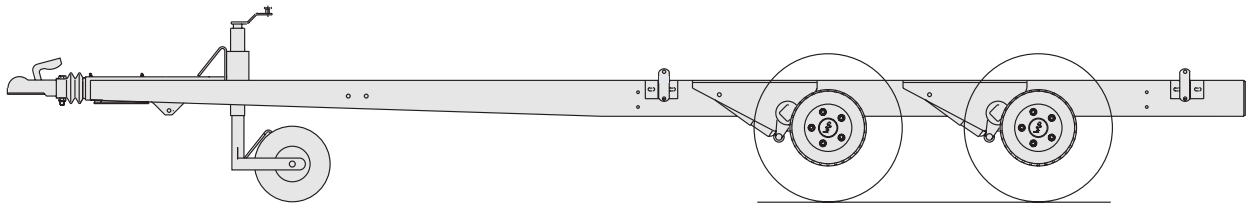

- Gummifederachsen in spezieller Achseinbindung
- Auflaufeinrichtung mit Universal-Stützradhalter
- stabile Längsträger mit integrierter Zugdeichsel
- Quertraverse mit Gestängehalter
- Tandem-Langgestänge aus Niro-Stahl
- vier Ausleger für Seitenwandabstützung
- Stoßdämpferanlage (wahlweise)
- Fahrwerk komplett montiert

Maße und Ausführungen auf Anfrage.
Irrtum und Änderung vorbehalten!