

## Unterfahrschutz klappbar

Baureihe: WUF 100 K

Typgenehmigung: 00-0083

Mit Gasfederunterstützung und einseitigem Federriegel,  
 bei Ausf. Parallelogramm Federriegel beidseitig.  
 Passend für alle LKW, Auflieger und Anhänger.

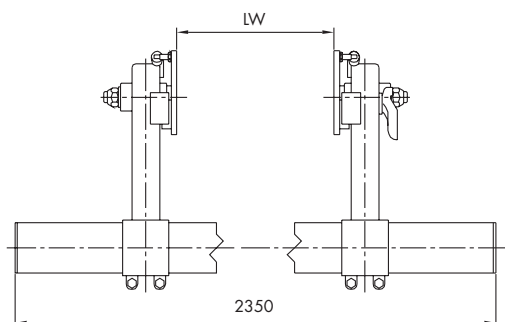

### Abmessungen:

Rahmenbreite LW (mm): min. 758, max. 1500  
 Schwenkwinkel: 30°  
 Schwenkarmlänge L (mm): 650 wahlw. 550 wahlw. 400  
 Querrohr (mm): Rundrohr Ø 108

Montageplatten je nach Anwendungsfall in  
 verschiedenen Abmessungen.  
 Universale Ausführung passend gebohrt für  
 Daimler Chrysler und MAN.

### Lieferumfang:

Ausf. Rundrohr geklemmt: ein Paar Tragarme, ein Querrohr.  
 Ausf. Parallelogramm: ein Paar Tragarme, ohne Querträger.

Ausf. Rundrohr geklemmt

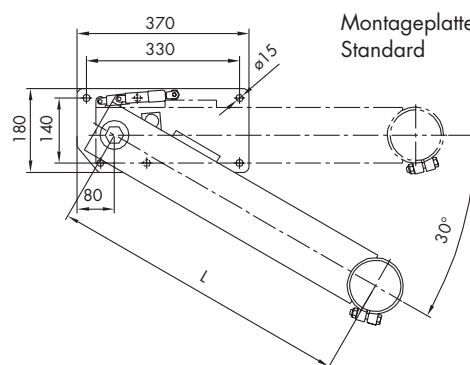

Ausf. Parallelogramm

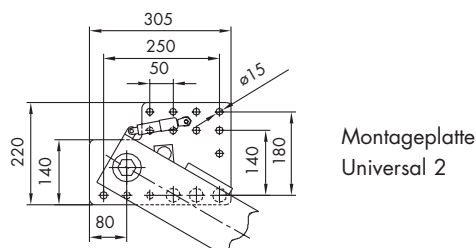
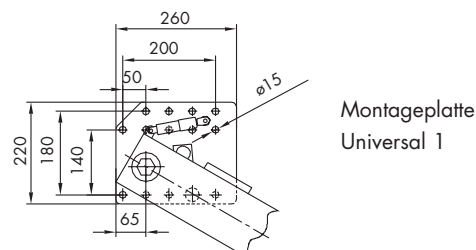
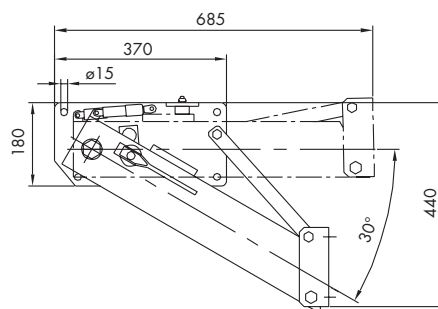

Andere Abmessungen auf Anfrage.

Irrtum und Änderung vorbehalten!

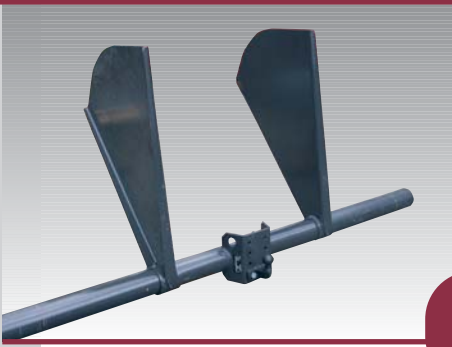

## Unterfahrerschutz mit Zugkugelnkupplung

Baureihe: WUF - ZKK

TÜV-Einzelabnahme

Unterfahrerschutz mit Zugkugelnkupplung  
zum Anschrauben am Fahrzeugrahmen.  
Seitenbleche im Winkel bei der Montage beliebig einstellbar.

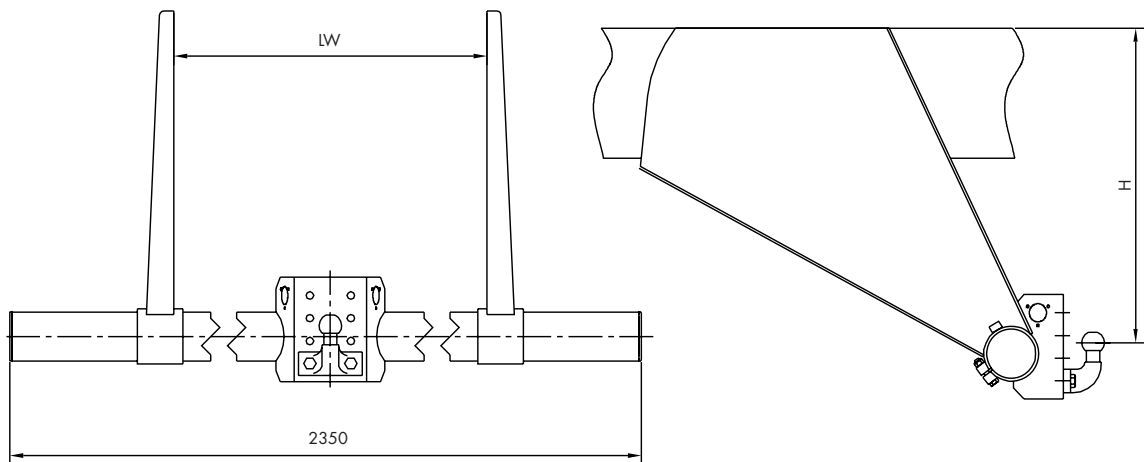

### Abmessungen:

Dc-Wert:	30 kN
Stützlast	150 kg
Rahmenbreite LW:	min. 758 mm, max. 1350 mm
Maß H:	max. 950 mm
Querrohr:	Rundrohr Ø 108 mm
Verstellung:	3 x 50 mm