

Bestellblatt für Zugdeichsel, Typ: ASD 601

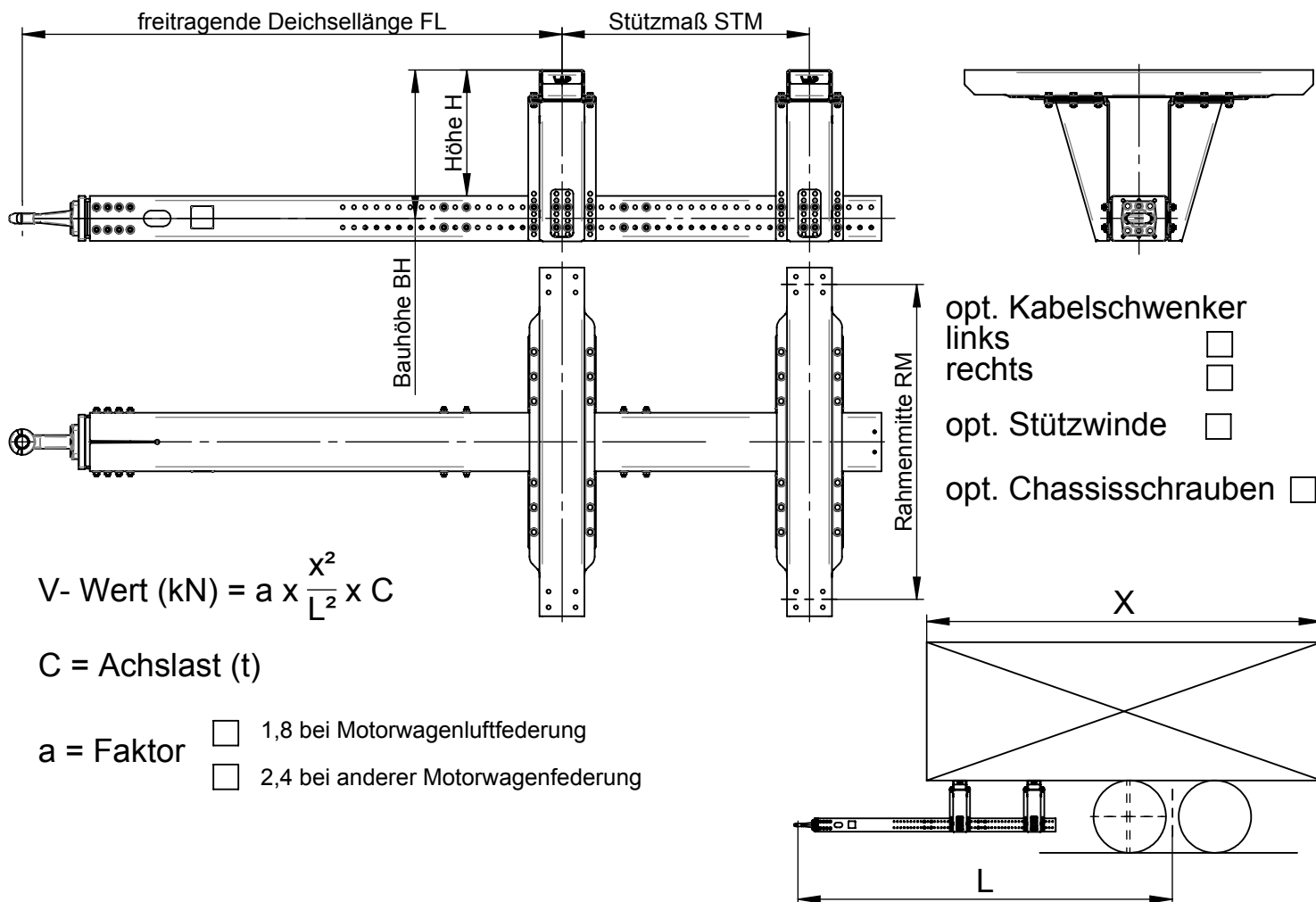

Kundendaten:

Kunde: _____ Bearbeiter: _____ Kommission: _____

Telefon: _____ Telefax: _____ E-Mail: _____

Kenndaten der Zugdeichsel:

Zugöse, Typ: _____ Stützlast S: _____ kg Dc- Wert: _____ kN

max. FL: _____ mm Achslast C: _____ t Bestellmenge: _____ Stk.

STM: _____ mm Maß X: _____ mm Sonstiges: _____

RM: _____ mm Maß L: _____ mm _____

BH: _____ mm V- Wert: _____ kN _____